

TURNAJE BÍLÝCH PYRAMID

Fregatní válka, 1812

*Hej, strhněte cár její vlajky,
již příliš dlouho vlála
a mnohé oko k výšinám
tam k sobě přivolala;
Pod ní zuřival bitvy ryk
a znělo hřmění děl;
však dnes ten mořský povětroň
naposled mraky zřel.*

(První sloka básně *Old Ironsides*, kterou roku 1828 napsal americký básník Oliver Wendell Holmes, když se z novin dověděl, že fregata *Constitution* má být rozebrána na palivové dříví – překlad Lucie Johnové)

Poté, co Napoleon roku 1806 vyhlásil Kontinentální systém, se Američané, respektive jejich obchodní loďstvo, dostali mezi mlýnské kameny dvou blokad, britské a francouzské. Pod tímto tlakem se státy Nové Anglie, jež se upínaly na obchod a průmysl, staly probritskými a souhlasily by dokonce i s válkou proti Napoleonovi. Rejdaři z Bostonu a Salemu se nezdráhali žádat Royal Navy o ochranu svých lodí, takže Britové čas od času odvolávali blokádu těchto přístavů, a dokonce se vzdávali násilného verbování námořníků z jejich lodí. Zcela opačné politické názory měl zemědělský jih USA. Přikláněl se k Francouzům a spolu s rozvíjejícím se Západem viděl v současné situaci příležitost, jak získat válkou proti Britům další území, především Floridu, která byla tenkrát v držení britského spojence Španělska. A dokud byl britský lev zapleten do boje s císařskými orly, uvažovali Jižané, existovala také skvělá možnost zmocnit se Kanady. Když pak byl v prezidentských volbách roce 1812 znovu zvolen na další období jižanský prezident James Madison, bylo o válce s Velkou Británií rozhodnuto.

Často se uvádí, že příčinou války bylo násilné verbování amerických námořníků, jehož se dopouštěly britské válečné lodi. Ve skutečnosti si v mnoha případech brali angličtí kapitáni jenom zpět muže, kteří na americké obchodní lodi dezertovali, neboť na nich panovaly nesrovnatelně lepší podmínky a lépe se platilo. Každopádně vyhlášení války bylo troufalostí, neboť roku 1812 čítalo americké námořnictvo jenom 17 válečných lodí schopných plavby po moři. Byly to 44dělové fregaty *President*, *United States* a *Constitution*, 36dělové fregaty *Chesapeake*, *Constellation* a *Congress*, lehká fregata *Essex* o 32 dělech a korvety

Adams s 28 a *John Adams* s 24 děly. Plnomořských šalup, brig a škunerů měli Američané 8, s výzbrojí od 18 do 10 děl. Naopak Britové disponovali 900 plavidly s tonáží 870 000 t, zatímco americké námořnictvo mělo směšný výtlak 15 300 t. Pokud srovnáme počet děl, měla Royal Navy k dispozici 22 800 kanonů oproti 442 americkým. Přestože se britské námořnictvo hlavně angažovalo v Evropě, mělo v amerických vodách od Halifaxu až po Západní Indii na 100 válečných lodí, které výtlakem sedmkrát převyšovaly celou US Navy, jež vznikla až těsně před koncem 18. století.

PARLAMENTNÍ ROZPOČET A PERSONÁLNÍ STAV ROYAL NAVY V LETECH 1810–1815 (výdaje v librách)

Rok	Mimořádné výdaje	Běžné výdaje	Námořníci a námořní pěšáci
1810	1 841 107	1 511 075	145 000
1811	2 046 200	1 578 113	145 000
1812	1 696 621	1 447 125	145 000
1813	2 822 031	1 700 135	140 000
1814	2 086 274	1 730 840	90 000
1815	2 116 710	2 278 929	90 000

Pozn.: Běžné výdaje se používaly pro údržbu a chod loďstva, mimořádné pro stavbu nových lodí a pro investice do základen atd.

Její předchůdkyní bylo Kontinentální námořnictvo ustavené Kontinentálním kongresem v roce 1775, ale to zaniklo roku 1785, kdy Kongres poslední loď prodal v aukci. Poté si mladá republika nedělala hlavu s ochranou svých mořských hranic a k obnově válečného loďstva se po mnoha vnitropolitických tahanicích rozhodla z úplně jiného důvodu. Byly jí útoky berberských pirátů na americká obchodní plavidla a prodej zajatých Američanů do otroctví. Dne 27. března 1794 byl schválen zákon o výstavbě válečného loďstva, který na první etapu uvolňoval sumu 688 888 dolarů. Měla se vynaložit na stavbu šesti fregat, jež pro boj s piráty zcela dostačovaly. Ministrem války ve Washingtoně vládě byl tehdy vysloužilý generál Henry Knox, který zvolil za hlavního konstruktéra mistra loďaře Joshuu Humphreyse s pověřením postavit ve Filadelfii 44dělovou fregatu a připravit plány a modely pro stavbu zbylých 5 lodí, s jejichž stavbou mu měl pomáhat další lodní tesař Josiah Fox. Pro čtyři lodi se počítalo s výzbrojí 44 děl a pro zbývající menší plavidla s 38 děly. Do roku 1797 se stihla spustit na vodu tři větší plavidla. Menší lodi navrhl Josiah Fox a stavěly se v Gosportu ve Virginii. O rok později

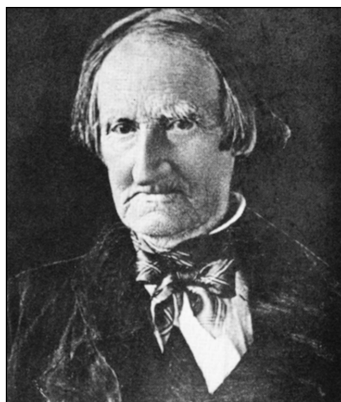

Americký lodní tesař Josiah Fox



Prezident Washington pověřuje kapitána Barryho velením fregatě *United States*, 1797

se USA zapletly do války s Francií kvůli přepadům amerických obchodních lodí francouzskými korzary a americké fregaty se poprvé dostaly do boje. *United States* vyplula poprvé na moře koncem června 1798 pod kapitánem Johnem Barrym, aby zamířila do Západní Indie. V téže době vyplula i *Constellation* kapitána Thomase Truxtuna, která eskortovala konvoj amerických obchodních lodí přes Atlantik. O měsíc později kapitán Samuel Nicholson vyplul s fregatou *Constitution* a patroloval podél pobřeží USA.

Z NOVINÁŘSKÉ KACHNY LEGENDA

Když se roku 1828 vrátila fregata *Constitution* do Bostonu ze své poslední plavby do Středomoří, byla sice přesunuta do rezervy, ale neexistovaly žádné úvahy, že by měla být rozebrána a zrušena. Místo toho probíhala rutinní údržba a kontroly, nicméně kontrolní hlášení o stavu fregaty se dostalo do rukou žurnalistů z bostonských novin *Advertiser*, kteří si je mylně vyložili a začali bít v novinách na poplach, že zasloužilá fregata má být rozebrána na palivové dříví. Toho se chopily další listy a vznikla aféra, která byla vlastně novinářskou kachnou, podnítila amerického básníka Olivera Wendella Holmese natolik, že na záchranu lodi napsal patetickou báseň *Old Ironsides*. Hořekoval v ní nad nezaslouženým osudem slavné lodi a báseň se nejen rychle rozšířila po celých Spojených státech, ale vyvolala i protestní akce veřejnosti. Nikdo si nedal vymluvit, že celá záležitost je nedorozumění, a příběh o básníkovi, který probudil národ, aby nepřipustil zničení lodi, jež symbolizovala americkou svobodu, se stal legendou silnější než pravda. Fregata *Constitution* stále figuruje na seznamu plavidel US Navy, jež jsou v činné službě, a to na prvním řádku, před všemi letadlovými lodmi a jadernými ponorkami.

Tou první lodí, jež se dostala do ostrého boje, byla 38dělová *Constellation*. Dne 9. února 1799 dostihla francouzskou fregatu *Insurgente*, která nominálně nesla také 38 děl, ale jenom 18liberních. Po třetí hodině odpolední došlo k první

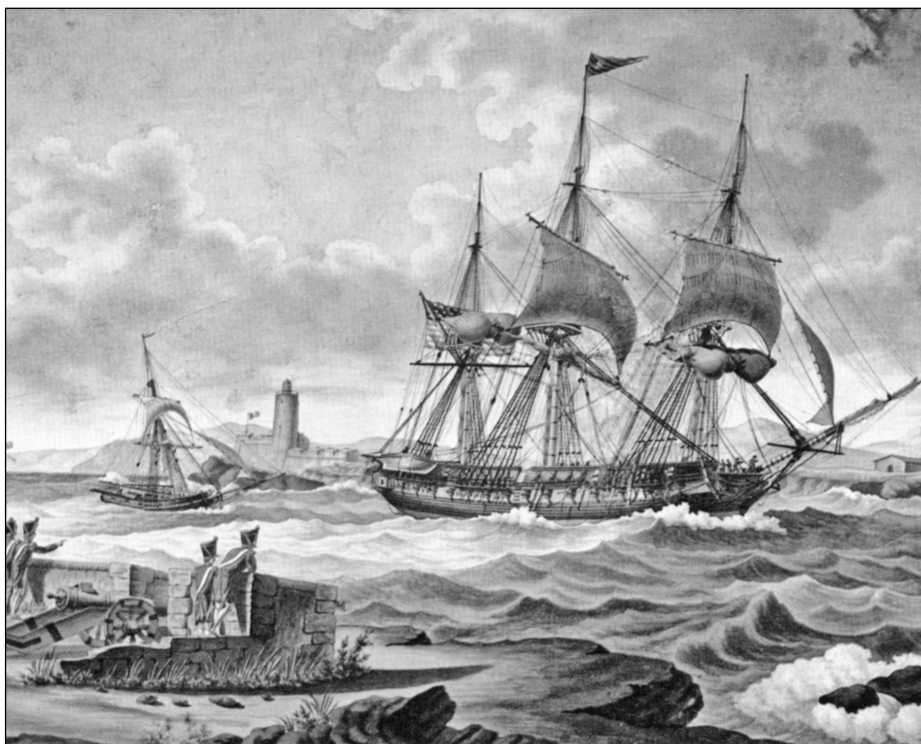

Americká fregata *Constellation* vplouvá do francouzského přístavu

výměně bočních salv, přičemž francouzská fregata pálila do takeláže. Poté se *Insurgente* pokusila překřížit kurz americké lodi před její přídí, aby ji zničila podélnou palbou. Jelikož ale ztratila na jednom stěžni čnělku, poklesla její obratnost a dostala se vlastní přídí proti boku americké lodi. Kapitán Truxtun pak uskutečnil to, co francouzský kapitán plánoval, a zasadil soupeři zdrcující úder. Následovaly další boční salvy, při nichž přišla *Constellation* o čnělku předního stěžně, ale byla to francouzská loď, která po další boční salvě do přídě stáhla vlajku, když ztratila 70 námořníků z posádky 409 mužů. Nieméně první velkou kampaní se stal výpad americké eskadry do Středomoří v roce 1803 pod velením komodora Edwarda Preblea. Cílem byl Tripolis, jedno z hnízd berberských pirátů, a Preble zde ztratil fregatu *Philadelphii*, když s ní kapitán William Bainbridge najel na nezmapovaný útes. Diverzní akce Stephena Decatura, který ve věku 25 let vedl abordážní oddíl, jenž v tripolském přístavu ukořistěnou fregatu zapálil, vešla do síně slávy amerického námořnictva. Zkušenosti z bojů ve Středomoří pak přišly vhod americkým námořním důstojníkům za války s Brity, ale hlavně jim propastný nepoměr sil pomohla vyrovnat kvalita jejich lodí, neboť americké fregaty byly velmi zvláštní. Vymykaly se z běžné klasifikace a jejich převratná konstrukce reagovala na zkušenosti získané v námořních bitvách jak za války o americkou nezávislost, tak v právě probíhající válce Britů s Francií.

LODI A VÝZBROJ

Asi se nikdy nedozvíme, jak dobře byl americký loďař Joshua Humphreys informován o francouzských *razée* neboli „seříznutých“ lodích. Běžná fregata měla na dělové palubě maximálně 18liberní děla, dokud Francouzi nepřišli roku 1772 s těžkými fregatami, jež nesly 24liberní kusy. Ve snaze eliminovat britskou početní převahu přistoupili Francouzi na počátku revoluční války k dalšímu kroku v tomto směru. Sejmuli z několika dvojpalubních lodí o 74 dělech nástavby a horní palubu, takže vznikla supertěžká fregata, jejíž hlavní (a v podstatě jedinou krytou) baterii tvořila 36liberní děla. Těmto lodím s nízkým, ale masivním trupem se začalo říkat „seříznuté“ a svými parametry tak znepokojily britskou Admiralitu, že se rozhodla také „seříznout“ několik svých lodí. Volba padla na menší dvojpalubníky o 64 dělech a nejúspěšnější britskou *razée* se stala *Indefatigable* pod velením kapitána Edwarda Pellewa. Původně v roce 1780 postavený dvojpalubník byl seříznut na přelomu let 1794/95. Přišel o přední a zadní palubu, takže horní dělová paluba se změnila na otevřenou palubu. Musel být přebudován také příďový galion a hlavně záď. Ačkoli se po přestavbě *Indefatigable* stala nominálně fregatou o 38 dělech, značně se lišila od třídy těchto lodí. Zatímco běžná fregata měla tonáž 998 tun a délku mezi svislicemi 44,6 m, *Indefatigable* disponovala tonáží 1400 tun a délkou 48,8 m. Ještě větší rozdíl byl ve výzbroji a těžké fregaty, získané seříznutím trupu řadové lodi, se ukázaly jako ideální plavidlo pro „křížníkovou válku“.

VÝZBROJ BRITSKÝCH „SEŘÍZNUTÝCH“ LODÍ

	Počet děl	Ráže a typ
<i>„Seříznuté“ staré 74dělové dvojpalubníky – Goliath, Majestic a Saturn</i>		
Hlavní paluba	28	32lb dlouhý kanon
Horní paluba	28 2	42lb karonáda 12lb dlouhý kanon
Mužstvo	495 mužů a plavčků	
<i>Nově postavené lehčí lodi z borovice – Leander, Newcastle a Java</i>		
Hlavní neboli „horní“ paluba	30	24lb dlouhý kanon
Horní neboli „krycí“ paluba	26 4	42lb karonáda 24lb dlouhý kanon
Mužstvo	480 mužů a plavčků	

V čem spočíval důvtip těchto plavidel?

Především disponovaly robustním typem, který mnohem lépe vzdoroval palbě těžkých děl než křehký trup běžné fregaty. Dále nesly mocnou výzbroj, která jenom málo ustupovala řadové lodi a převyšovala každou běžnou fregatu. Také měly výtečné plavební vlastnosti, když jim nízký trup umožňoval křížovat proti větru stejně účinně jako skutečné fregatě a dával jim podstatně

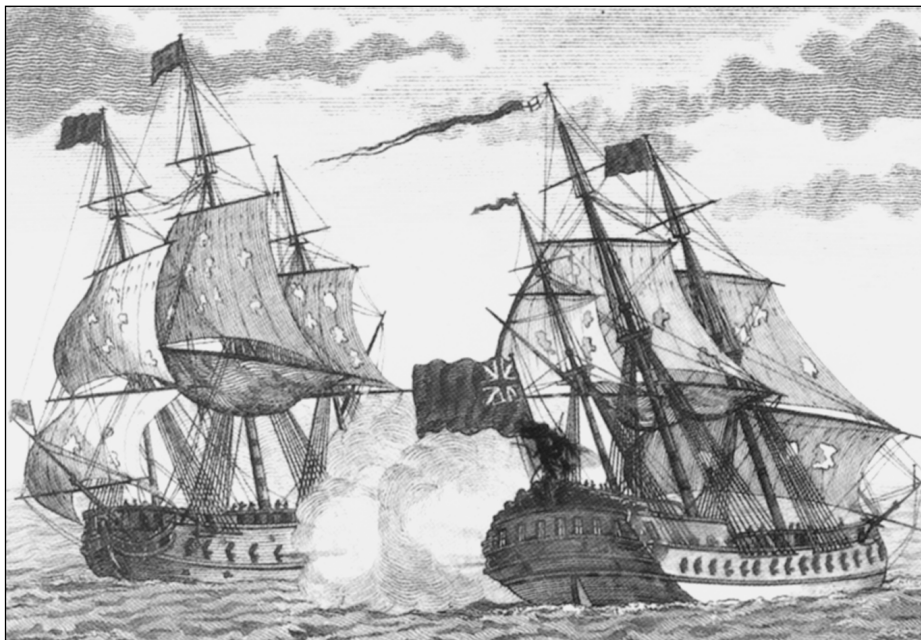

„Razée“ *Indefatigable* ve vítězném souboji s francouzskou fregatou *Virginie*

vyšší rychlost, než měla řadová loď. Jednoduše řečeno, vznikla tak válečná loď, která naplňovala formuli – všemu silnějšímu utéci a všechno pomalejší zničit.

A tuto formuli si vzal za svou Joshua Humphreys, když navrhoval fregaty pro nové americké námořnictvo. První lodí, kterou spustil na vodu, byla *United States* o 44 dělech. To ale byla jenom nominální hodnota, většinou lodi této třídy nosily více než 50 děl. Měly výtlač 2200 tun, tedy jako britský trojpalubník, a na stavbu každé z nich bylo zapotřebí na 3000 stromů. Američané měli k dispozici neopadavý virginský dub, jehož dřevo mělo pětkrát vyšší životnost než dřevo běžného evropského dubu, a Humphreys jej použil na žebra. Obšívku tvořil běžný bílý dub a nejsilnější plaňky o tloušťce 6 palců běžely vedle kýlu, zbytek plaňkování měl sílu 4–5 palců (10,2–12,7 cm). Palubní plaňky pak byly vyrobeny z dlouholisté borovice. Je zajímavé, že do stavby se zapojili budoucí kapitáni těchto lodí s právem provádět individuální změny a měli hlavní slovo co se týče oplachtění. Jejich iniciativě zřejmě vděčíme za pátou plachtu, která se na obrazech amerických fregat pravidelně objevuje. Doposud byly standardem čtyři plachty na stěžni, počítáno odspodu: plachta hlavní (kurzová), košová, brámová a královská. U amerických fregat tedy nad ně přibyla ještě plachta oblohová, původně trojúhelníková, která se napínala hrotem vzhůru a základnou k brámovému ráhnu, takže plachty každého stěžně tvořily bělostnou pyramidu. Tak tomu bylo až do roku 1815, a teprve poté dostala i oblohová plachta vlastní ráhno a obvyklý lichoběžníkový tvar. U fregat se 44 děl čítala plachtová plocha 4000 m² a ještě ji zvětšovaly závětrovky, v nichž si Američané libovali. Byly to přidavné

plachty do slabších větrů, jež se napínaly po stranách základních plachet na dřevících, které se vysunovaly z konců ráhen, a když je fregata nesla, připomínala nadýchaný oblak uhánějící těsně nad hladinou. Tuto představu podporoval i materiál plachet. Je velmi pravděpodobné, že americké lodi měly již tehdy sadu plachet z bavlny, která byla lehčí a poddajnější než len, takže bavlněné plachty lépe pracovaly za slabších větrů a přispívaly k pověsti o rychlosti a obratnosti amerických fregat.

Že tato pověst nebyla nepodložená, dokládá následující historika. Když v roce 1799 dorazila fregata *Constitution* do Západní Indie, aby zde chránila americký obchod před francouzskými korzárny, vzbudily její vysoké stěžně s oblohovými plachtami zájem britských námořních důstojníků, kteří ale pochybovali o účinnosti takového oplachtění. Nakonec to vedlo, při zdvořilostní návštěvě kapitána britské fregaty *Santa Margharetta*, k uzavření sázky na to, která loď je rychlejší. Cenou pro vítěze byl soudek madeirského vína, který zaplatí poražený. V určený čas se obě fregaty setkaly a na signální výstřel z děla vystartovaly. Na lodi *Constitution* byl mistrem plavby mladý poručík Isaac Hull, který od dětství sloužil na obchodních lodích. Ve svěží bríze nechal napnout každý kousek plátna a hlídal, zda jsou plachty optimálně nastaveny. Ve stěžních to sice praskalo, ale anglická fregata se pomalu, ale jistě propadala za záď americké lodi. Odpoledne již byla zřetelně vzadu a večer, když závod skončil, dovezl člun z anglické fregaty na palubu *Constitution* soudek madeirského.

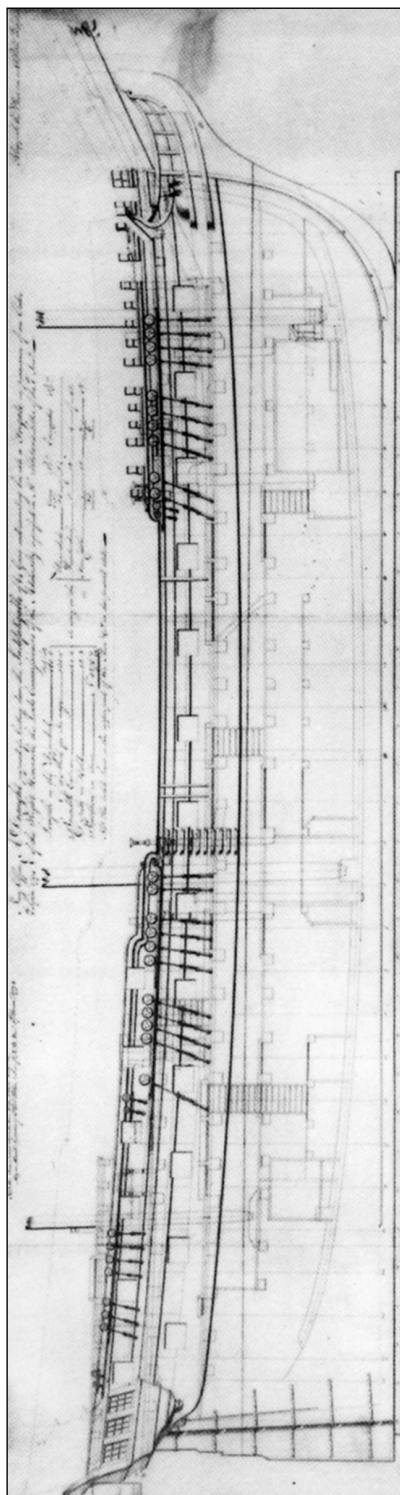

Výkres první britské „seřiznuté“ lodi *Indefatigable*

DATA FREGATY *CONSTITUTION*

Zadána do stavby	1. 3. 1794	Šířka	13,3m
Stavba	loděnice Edmund Hartt	Výška přední stěžeň	60m
Náklady	302 718 dol. (1797)	hlavní stěžeň	67m
Kýl založen	1. 11. 1794	bezan	52,6m
Spuštěna na vodu	21. 10. 1797	Ponor	7,2m
Panenská plavba	23. 7. 1798	Hloubka nákladového prostoru	4,3m
Opravy	1807, 1815, 1835, 1871, 1905, 1927, 1970, 1995	Paluby	orlop, ubytovací, dělová, krycí
Domácí přístav	námořní loděnice Charlestown	Plachtoví	3968 m ²
Stav	v čestné aktivní službě	Rychlost	13 uzlů (24 km/hod)
Třída	44dělová fregata	Čluny	dlouhý člun (bárka) 11m; kutr 9,7m, kutr 8,5m, kutr 7,9m; 2 velrybářské čluny 7,6m; gig, 8,4m
Výtlak	2200 t	Posádka	450 důstojníků a mužů 55 námoř. pěšáků
Délka trupu	62m		30 plavčků
Délka ve vodoryse	52m		

Výzbroj (děla)

původní	28 × 24lb	1810	30 × 24lb
	10 × 12lb		22 × 32lb karonády
	30 × 24lb		2 × 24lb stíhací
	14 × 12lb	Kotvy	2 × hlavní, 2400 kg
1805	30 × 24lb		1 × náhradní, 2400 kg
	14 × 42lb karonády		2 × přenosné, 180–320 kg

Nicméně americké fregaty nebyly žádné závodní jachty, a přestože na dálku připomínaly nadýchaný oblak, když připlachtily k nepříteli, z tohoto poeticky působícího oblaku drsně zahřmělo. Větší lodi třídy „United States“ nosily na

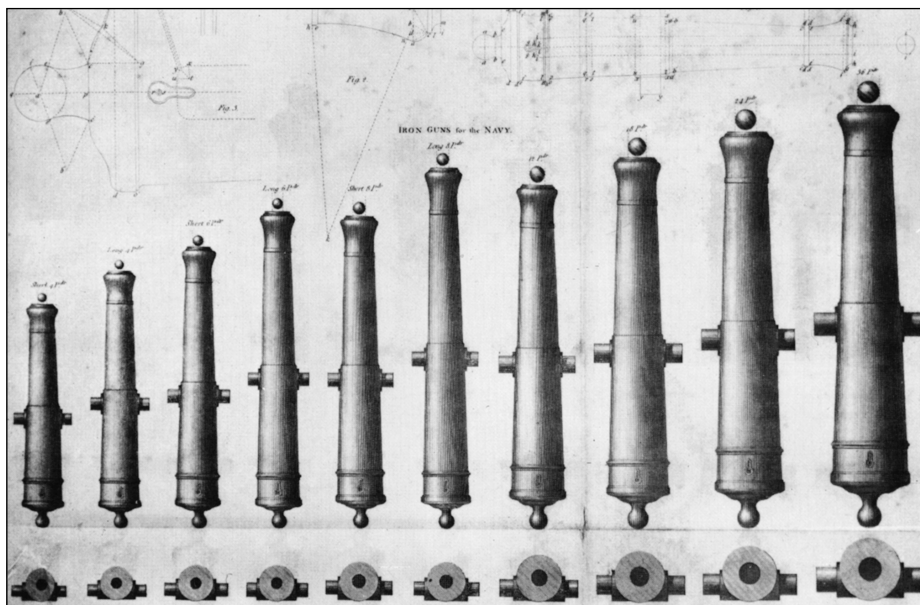

Americká děla od 4 do 36 liber

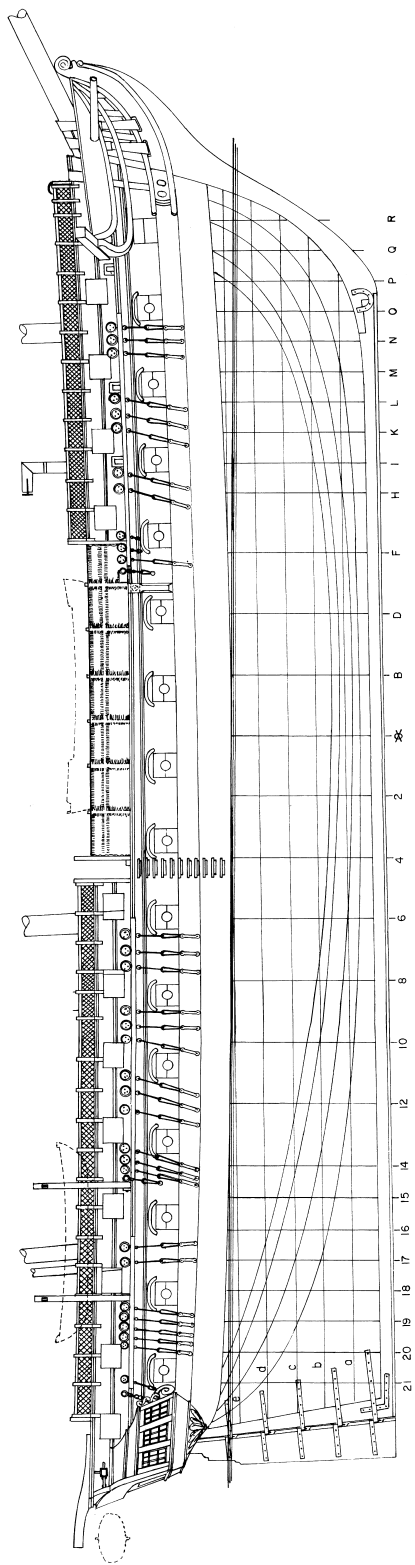

Bokorys fregaty *Constitution* ukazuje nízký trup s průběžnou krycí palubou, na níž stály za války 1812 42liberní karonády

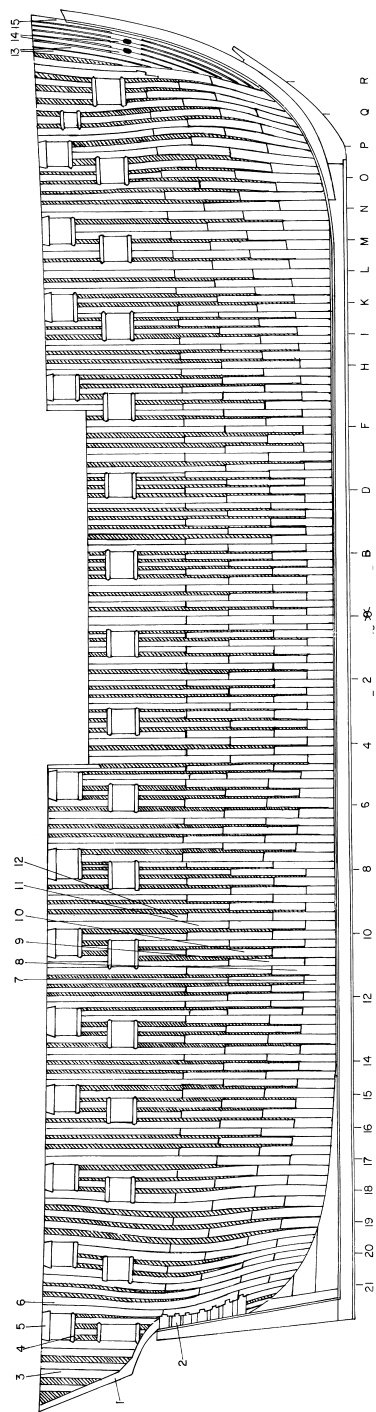

Masivní kostra, za níž vědčí *Constitution* své přezdívice „Old Ironsides“

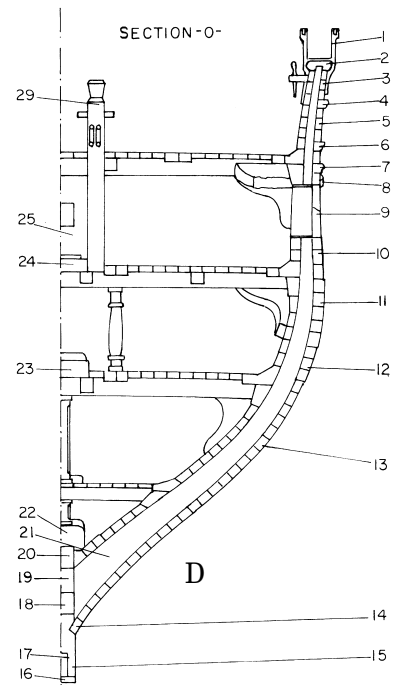
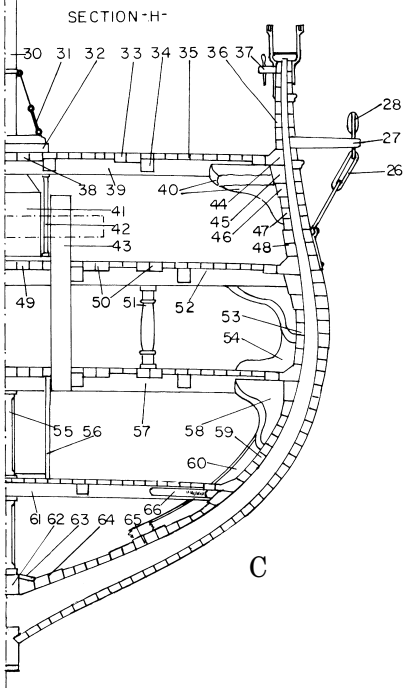
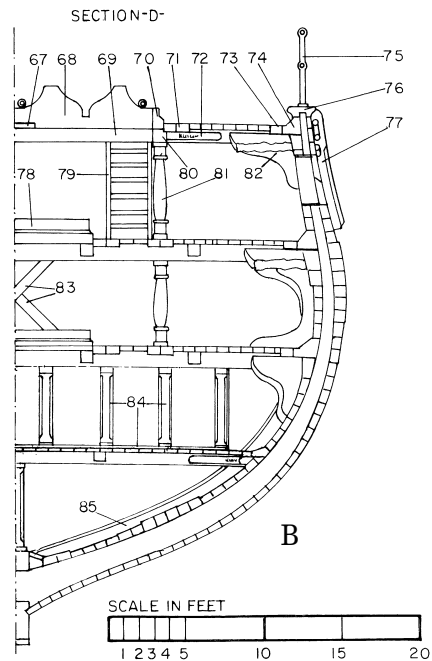
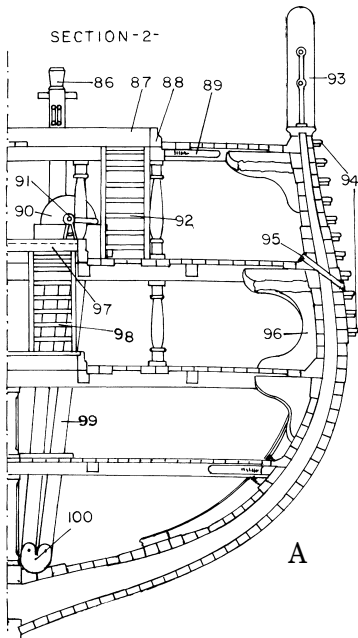

Řezy přední částí trupu fregaty *Constitution*:
 A – před hlavním stěžněm; B – středolodím;
 C – v místě upínacových lávek předního stěžně; D – před předním stěžněm

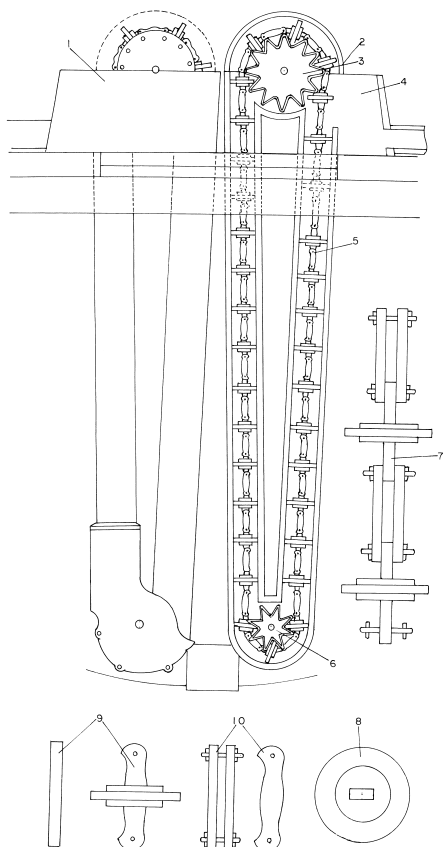

Řetězová pumpa, která se používala na všech lodích napoleonské éry

dělové palubě zpravidla dlouhá 24liberní děla v počtu 32 kusů. Na fregatě *Constitution* jedno z těchto děl při zákluzu vyskakovalo do vzduchu, takže dostalo přezdívku „Skokan Billy“. Na horní otevřené palubě pak původně stálo 14 dlouhých dvanáctiliberek, jimž američtí kapitáni dávali přednost před karonádami. Váha boční salvy tedy činila 444 liber. Aby se hmotnost vystřeleného kovu zvýšila, nahradily za války r. 1812 tato děla 42liberní karonády, takže váha boční salvy se zvedla na 654 liber nebo s větším počtem 32liberních karonád na 712 liber, což se blížilo běžnému dvojpallubníku. Avšak nominální počet hlavní byl často překračován. Fregata *United States* místo 44 nominálních děl nosila ve skutečnosti 50 dlouhých hlavní a *Constitution* dokonce 60 hlavní. *Constellation* s nominálním počtem 38 děl měla nakonec ve výzbroji 48 kanonů. Prostornost amerických fregat přinášela další výhodu. Pro obsluhu mohutných 24liberních kusů bylo na jejich dělových palubách dostatek místa, což urychlovalo nabíjení, a tudíž zvyšovalo kadenci palby.

Na běžných fregatách tolik místa nebylo a to vedlo Brity k tomu, že se u některých tříd těchto lodí vrátili k menším 18liberním dělům. Podle jejich názoru ztrátu vystřeleného kovu převyšoval zisk z rychlejší palby.

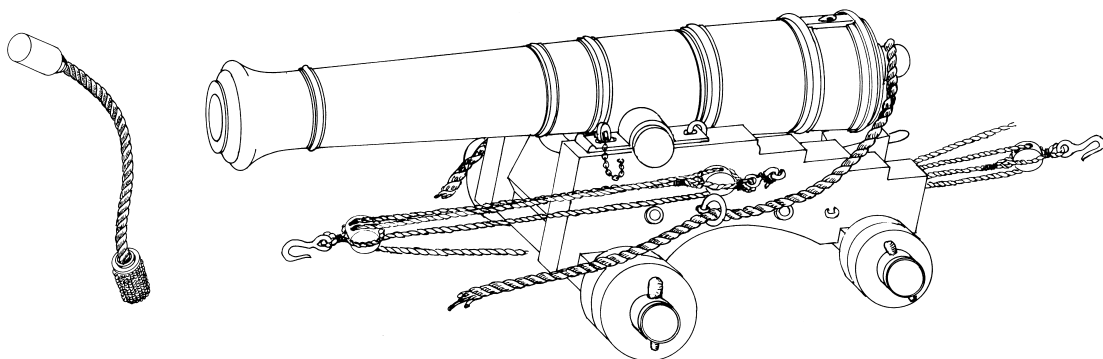

Americké 24liberní dlouhé dělo na vozíkové lafetě

Karonáda britského typu,
jež se používala na fregatě
Constitution za války 1812

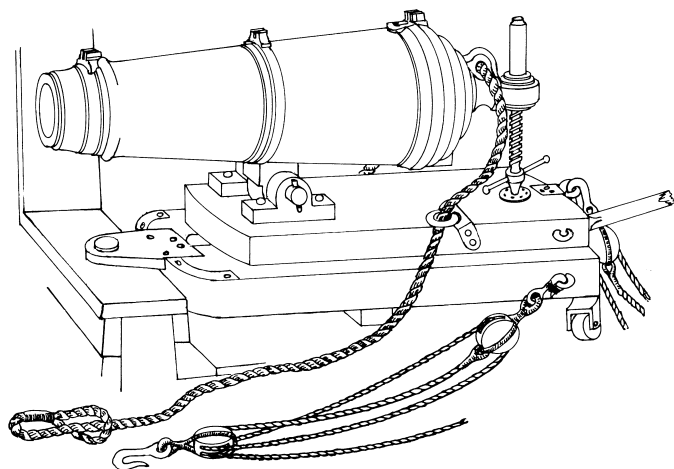

Je třeba říci, že americká výzbroj nebyla tak kvalitní jako britská či francouzská. Americké dělové koule často po zásahu pukaly nebo se tříštily na střepiny. Také prach byl o něco horší, takže koule měly nižší ústovou rychlost a dělo menší dostřel. Častěji, než by bylo zdravo, se též vyskytovala špatně odlitá děla, která se trhala. Nicméně američtí dělostřelci byli velmi dobře vycvičení a srostlí

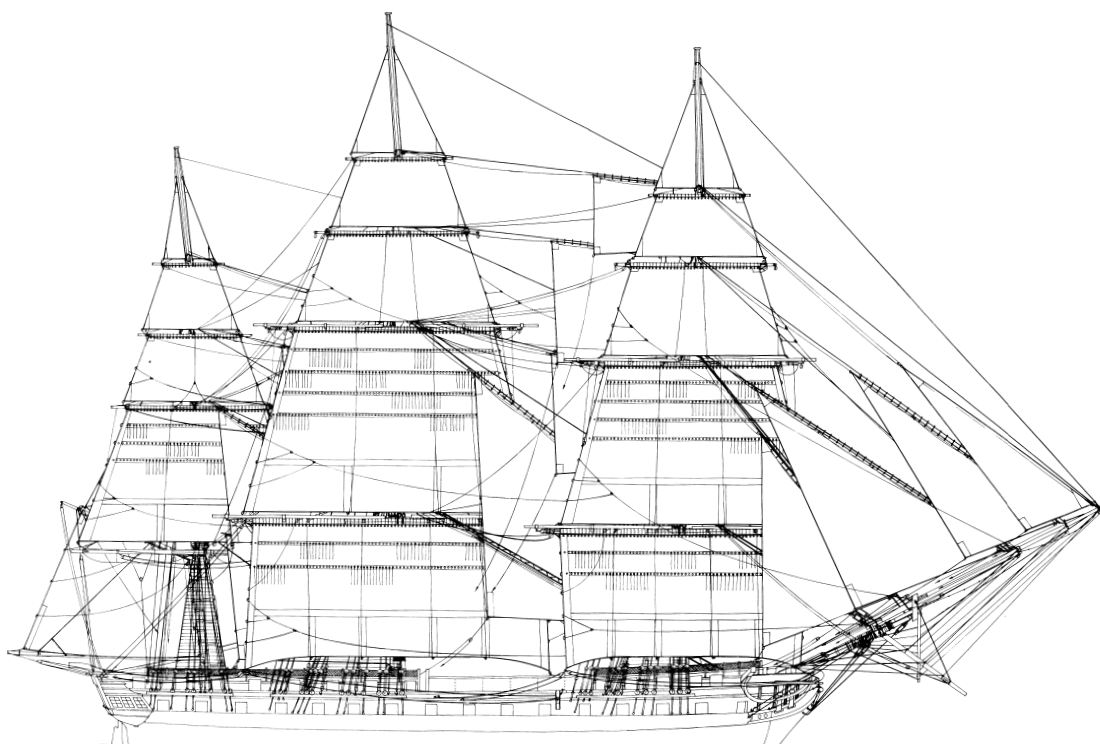

Oplachtění fregaty *Constitution* s oblohovými plachtami původního tvaru
v letech 1803–1815

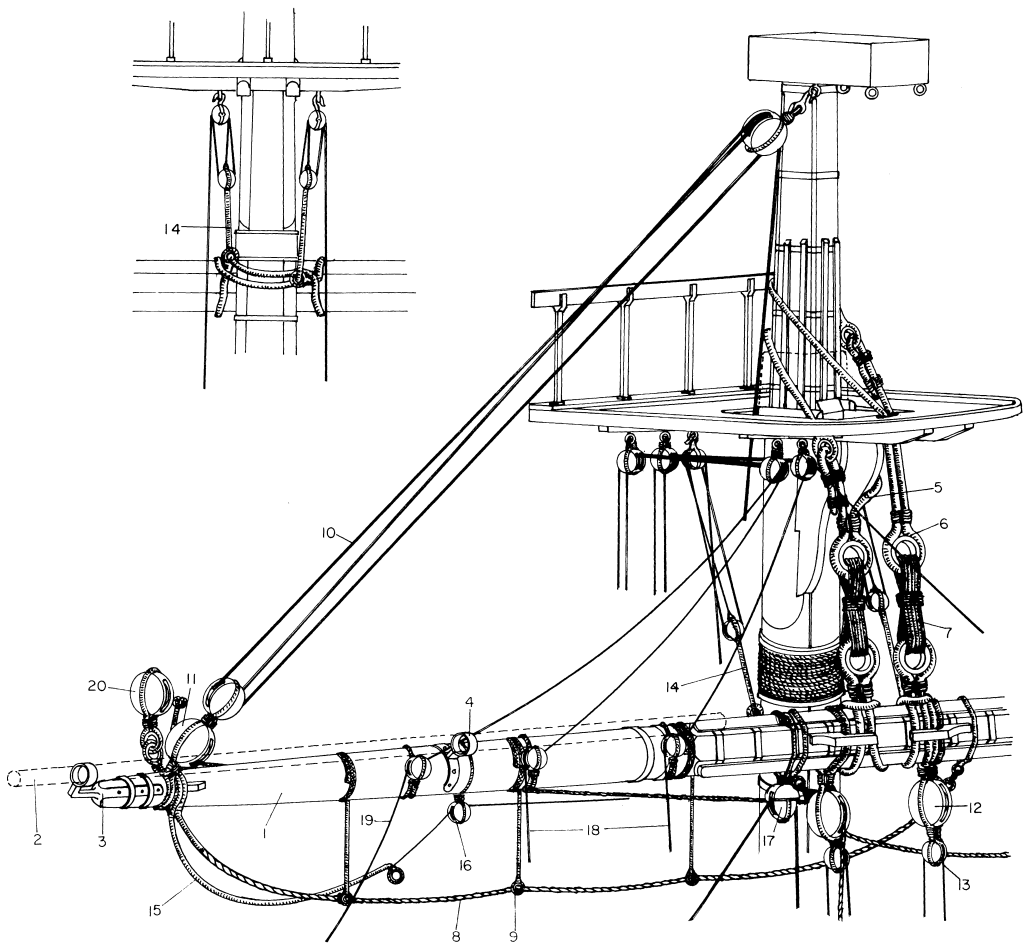

Zavěšení a výstroj hlavního a předního ráhna fregaty *Constitution*

se svými zbraněmi do té míry, že téměř každý kanon dostal od obsluhy přezdívkou, např. „Vzteklej orel“, „Rapl“, „Bláznivej Tonda“, „Vzdorňák“.

Souviselo to s vysokou motivací amerických posádek, které byly hrdé na své lodi. Na rozdíl od britských, násilně naverbovaných námořníků zaměstnávalo americké námořnictvo výhradně dobrovolníky, kteří byli na tehdejší dobu výborně placeni. Jestliže si zkušený řemeslník na souši vydělal měsíčně 12–14 dolarů a námořník obchodního loďstva 8–10 dolarů, činil žold řadových námořníků amerického válečného loďstva 10–17 dolarů měsíčně. Uchazeči dostávali smlouvu na jeden rok a před jejím podepsáním měli možnost si prohlédnout loď. Mohli si projít relativně prostorné paluby, aby věděli, kde budou mít zavěšené hamaky, a také si zkontrolovat jídelníček, aby věděli, jak budou stravováni. Smlouva zaručovala nejméně libru masa denně a k tomu uspokojující množství rýže, sýrů, sirupu a dalších potravin. K tomu příslušela denní dávka alkoholu, buď půl pinty pálenky, nebo kvart piva. Ve srovnání s bídným stravováním většiny amerických pracujících to byl přepychový jídelníček a další popud ke vstupu do US Navy.

KTERÉ LODI BYLY LEPŠÍ?

V této knize již několikrát zaznělo, že britské lodi nepatřily ke konstrukční špičce a že je často zastihovaly lodi francouzské nebo – jako v případě těžkých fregat – lodi americké. Avšak je třeba dodat, že to je jenom jeden pohled na věc. Pravda, francouzské lodi bývaly rychlejší, obratnější a vyznačovaly se lepšími nautickými vlastnostmi, ale je třeba se ptát proč, neboť to nebylo dáno nějakou geniální konstrukcí. Za tyto výhody francouzské lodi totiž platily křehčí stavbou a menší robustností, takže jejich trupy za vlnobití více pracovaly a uvolňovaly se ve spojích. To je pravděpodobně důvod, proč Royal Navy nezařadila do služby ukořistěný 118dělový trojpalubník *Commerce de Marseille*, neboť pro loďstvo, které provádělo blokádu a bylo trvale na moři, by takové plavidlo bylo příliš nákladné v provozu, jelikož by často vyžadovalo opravy. Naopak francouzské loďstvo vyplouvalo jenom na časově a místně omezené akce, na zimu moře obvykle opouštělo, a proto si mohlo dovolit lehčí a tudíž rychlejší a mrštnější konstrukce. Francie a Británie se prostě nacházely v rozdílné strategické situaci, která pak kladla rozdílné požadavky na stavbu lodí. Royal Navy, která kontrolovala celou planetu, potřebovala odolná a robustní plavidla se schopností unést velké množství zásob a munice. Nesměla to být plavidla příliš dlouhá, aby vlny namáhaly jejich trupy co nejméně, ale objemná, aby pobrala požadované zásoby, a přitom masivní konstrukce, jež by dokázala vzdorovat zimním vichřicím v Lamanšském průlivu a vůbec na severním Atlantiku. Pokud použijeme příměru, britské lodi se podobaly poněkud těžkopádně zatáté pěsti, kdežto francouzské mrštné hladící ruce. Co se pak lépe hodilo pro boj, je nasnadě.

Ještě je zapotřebí dodat, že poslední slovo měly vždy posádky – jejich zkušenost, výcvik a disciplinovanost. To vše dokázalo papírové předpoklady naprosto zvrátit. Vezměme si např. 34dělové fregaty z poloviny 18. století. Francouzská *Sirène* a britský *Unicorn* měly tutéž šířku 10 m, zhruba stejnou plochu plachet, ale *Unicorn* byl o 1,8 m kratší a měl o 0,5 m větší ponor (5,2 m), což znamenalo, že měl nižší konstrukční rychlost. Když ještě dodáme, že *Sirène* nesla 26 devítiliberek, kdežto *Unicorn* jenom 24, každý by při souboji těchto fregat sázel na francouzskou loď. Leč realita byla právě opačná. V roce 1760 britská fregata *Boreas* třídy „Unicorn“ nejenže *Sirène* u pobřeží Kuby dohonila!, ale v boji porazila a donutila ke kapitulaci. Přitom Francouzi měli 80 mrtvých a raněných, kdežto Britové jenom dva.

Zrození legendy: Souboj fregat USS *Constitution* a HMS *Guerriere*, 1812

Po vyhlášení války použila Velká Británie jako hlavní prostředek boje proti USA blokádu amerických přístavů. Měla na druhé straně Atlantiku dostatek plavidel (11 řadových lodí, 34 fregat a asi 50 menších lodí), aby si to mohla dovolit, a prezident Madison s ministrem námořnictva Paulem Hamiltonem stáhli americké válečné lodi do přístavů, kde měly sloužit jako pobřežní obrana. To rozhněvalo zkušené velitele a dva z nich, William Bainbridge a Charles Stewart, vyrazili do Washingtonu, aby přiměli Madisona ke změně námořní strategie. Argumentovali, že americké loďstvo, byť malé, má se svými velkými fregatami šanci na proražení blokády a na vítězství v soubojích jednotlivých lodí. Americká lodní děla měla v té době již zaměřovače a používala kartuše z tenkého olověného plechu, což odstraňovalo nutnost dělo po každém výstřelu puntičkářsky vytrít. Tím se šetřil čas, takže americká loď mohla vypálit tři salvy na dvě britské. Každá americká loď také nesla oddíl námořní pěchoty, která používala smrtelnou metodu ostřelování ze stěžňových košů. Nejlepšího střelce,



FRIGATE CONSTITUTION.

TO all *able-bodied and patriotic Seamen*, who are willing to serve their Country, and Support its Cause :

The President of the United States, having ordered the Captain and Commander of the good Frigate **CONSTITUTION**, of 44 guns, now riding in the harbor of *Boston*, to employ the most *vigorous exertions* to put said ship, as speedily as possible, in a situation to sail at the shortest command.

Notice is hereby given, That a **HOUSE OF RENDEZVOUS** is opened at the sign of the *Federal Eagle*, kept by Mrs. **BROADERS**, in Fore-street ;—where **ONE HUNDRED and FIFTY** able Seamen, and **NINETY-FIVE** ordinary Seamen, will have an opportunity of entering into the service of their country for One Year, unless sooner discharged by the President of the United States.—To all able bodied Seamen, the sum of **SEVENTEEN DOLLARS** ; and to all **ORDINARY SEAMEN** the sum of **TEN DOLLARS** per month, will be given ; and two months advance will be paid by the Recruiting Officer, if necessary.

None will be allowed to enter this honorable service, but such as are well organized, healthy and robust ; and free from scorbutic and consumptive affections.

A glorious opportunity now presents to the brave and hardy Seamen of New-England, to enter the service of their country—to avenge its wrongs—and to protect its rights on the ocean. Those brave Lads, are now invited to repair to the **FLAGG** of the **CONSTITUTION** now lying at the above rendezvous ; where they shall be kindly received, handsomely entertained, and may enter into immediate pay.

SAMUEL NICHOLSON,
Commander, United States Frigate *Constitution*.

At the above rendezvous **Lt. CLARK** of the Marines, will enlist three Sergeants, three Corporals, one Armourer, one Drummer, one Fifer, and fifty privates to compose a company for the Ship **CONSTITUTION**. None can be enlisted who are not five feet, six inches high.

Boston, Massachusetts. May 12

Náborový leták lákající námořníky do služby na fregatě *Constitution*

Ti také spustili čluny a naštěstí, než se dostali na dostřel, se zvedla bríza. Hull nechal navlhčit plachty, aby zachycovaly každý sebemenší závan, a získal náskok půl míle. Vzápětí vítr znovu ustal a poručík Charlese Morrise napadlo, aby loď uváděli do pohybu přitahováním kotvy, neboť hloubka moře činila jenom 40 m. Američané spletli dlouhé lano o délce 800 m a navázali k němu přenosnou kotvu. Tu pak před přídí *Constitution* vyvezl kutr a posádka se na ni přitahovala. Avšak Britové opět napodobili americký trik.

obvykle se zálesáckou zkušeností, podporovalo dalších šest mariňáků, kteří mu nabíjeli a podávali muškety s dlouhou hlavní.

Po tíhou argumentů Madison přistoupil na kompromis a dal souhlas, aby každá americká loď vykonala jednu plavbu, než bude přeměněna na přístavní obranné plavidlo. A to americkým kapitánům stačilo, včetně Isaaka Hulla, který od roku 1810 velel fregatě *Constitution*. Znal ji jako rychlou loď, a proto byl překvapen její pomalostí, když s ní vyplul. Zjistil, že má dno porostlé „nákladem mušlí, vilejšů a chaluh, který by stačil na nejméně deset fůr“, a zamířil s lodí do horního konce zálivu Chesapeake, kde, jak doufal, napůl sladká voda všechny nasedlé korýše zabije. Poté nahradil několik těžkých 42liberních karonád lehčími 32liberními karonádami, aby lodi ulehčil. V dubnu 1812 pak fregata dostala v docích ve Washingtonu nové měděné pobití dna a navýšila se její zátěž. Všechny tyto úpravy zachránily *Constitution* před zajetím, když padla do pasti britské eskadře komodora Philipa Brokea, kterou tvořil 64dělový dvojpalubník *Africa*, 38dělové fregaty *Shannon* a *Guerriere* a 32dělové fregaty *Aeolus* a *Belvidera*. Eskadra měla základnu v Halifaxu a 16. července 1812 narazila na americkou fregatu severně od pobřeží New Jersey. Panovalo bezvětří a zoufalý Hull dal spustit čluny, aby loď odvedl z dosahu Britů.

SROVNÁNÍ ROZMĚRŮ *CONSTITUTION* A BRITSKÉ TĚŽKÉ FREGATY *ENDYMION*

	<i>Constitution</i>	<i>Endymion</i>
Délka dělové paluby		o 4,7 m kratší
Délka kýlu		o 3,6 m kratší
Max. šířka		o 0,65 m menší
Hloubka nákl. prostoru		o 0,5 m menší
Tonáž		o 273 t méně
Výzbroj		jenom 26 × 24lb a 26 × 32lb karonád
Posádka	400/475	320 mužů

Aby lodi ulehčil, Hull nařídil vypumpovat 2335 galonů pitné vody a po celý den posádka využívala každý závan. Večer se opět rozhostilo úplně bezvětří a začalo slabě vát až po půlnoci. Ještě než se setmělo, všiml si Hull blížící se letní přeháňky a nechal poněkud protismyslně nahradit těžké plachty lehkými bavlněnými. Vsadil všechno na jednu kartu a risk mu vyšel. Bouřlivý vítr, který nad ránem s přeháňkou přišel, nebyl natolik silný, aby lehké plachty roztrhal, a *Constitution* letěla rychlostí 11 uzlů pryč od nepřítele. Spasila se v Bostonu, který Brokeova eskadra zablokovala. Když jí došly zásoby, nechal britský komodor na stráž jenom fregatu *Guerriere*. A tím byla nachystána scéna na hlavní představení, na turnaj dvou bojových strojů pod bílými pyramidami plachet.

Dne 19. srpna 1812 se *Constitution*, která opustila Boston, jakmile britské lodi zmizely za obzorem, nacházela asi 200 mil na jih od Halifaxu. Severozápadní vítr hnal po obloze beránky, a když zazněly

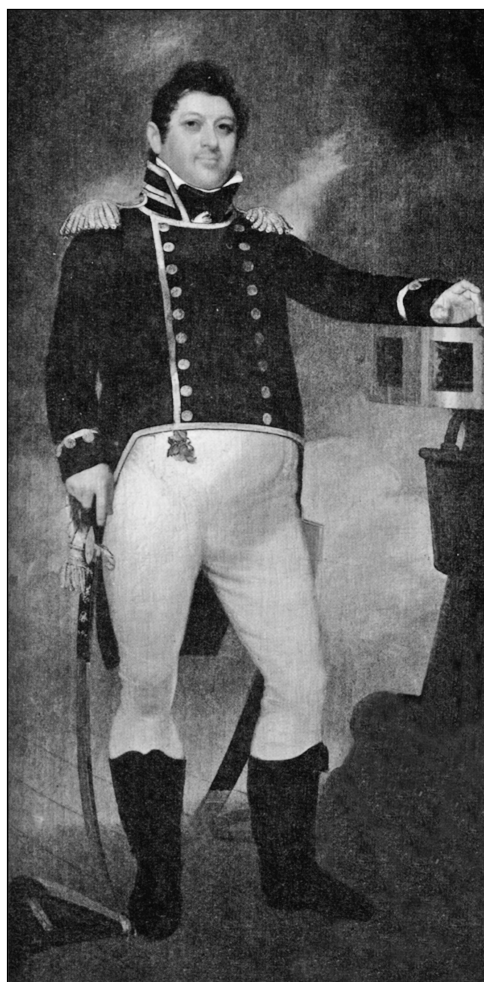

Kapitán Isaac Hull

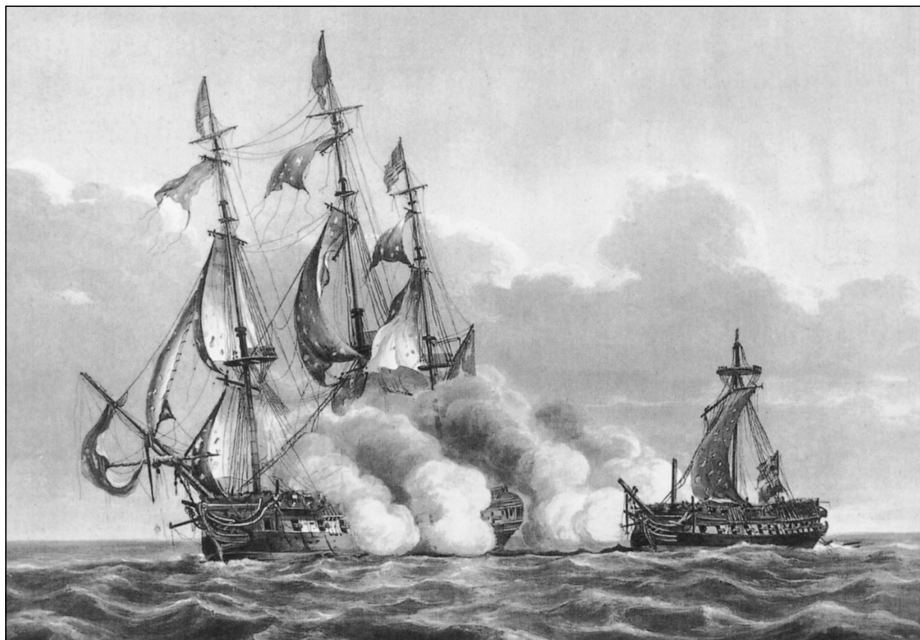

Constitution vítězí nad Guerriere, 1812

čtyři údery na zvon, stěžňová hlídka ohlásila plachtu. Byla to pronásledující britská fregata *Guerriere*, jíž velel James Richard Dacres se šesti služebními léty v hodnosti jmenovaného kapitána. V příští hodině se bělostné pyramidy plachet k sobě neúprosně přibližovaly. V 15.30 nechal Dacres zvrátit košovky a kroužil s lodí, aby na nepřítele počkal. Zdál se mu na Američana příliš troufalý. Na obou lodích duněly bubny a posádky posypávaly paluby pískem a popelem. Něco málo před pátou hodinou odpolední Hull s fregatou *Constitution* na chvílku odpadl, aby nabral rychlost, a poté otočil loď zpět proti nepříтели. Podle zvyklosti, kterou zavedl komodor Preble, panovalo na americké fregatě absolutní ticho, rušené jenom šuměním vody u přídě a skřípáním lanoví. Vzápětí se bok britské fregaty pokryl oranžovými záblesky a na *Constitution* dopadly první střely. Jako přibližující se loď byla v nevýhodě, protože mohla na boční salvy protivníka odpovídat jenom nepoččetnými příďovými děly, ale i ta mlčela. Kolem šesté hodiny byla *Constitution* na 50 yardů od nepřítele a *Guerriere* vypálila další boční salvu. Přestřelená lana volně vlála a v plachtách se objevily velké otvory. Loď se zapotácěla, jak její trup zasáhly početné střely, a krycí paluba pukla jako roztržená obálka, když ji zasáhla dělová koule. Dva muži byli zabiti a několik zraněno.

„Můžeme už zahájit palbu, pane?“ zeptal se první důstojník Morris.

„Ještě ne,“ odpověděl kapitán Hull.

Otázka a tatáž odpověď se opakovala ještě třikrát, než konečně kapitán Hull vykřikl:

„Teď, chlapi, nasypete to do nich!“

V tom okamžiku dělilo obě lodi jenom 25 yardů (22,5 m).

Plná boční salva, vypálená z minimální vzdálenosti, kdy žádné dělo nemohlo minout, měla na *Guerriere* devastující efekt. Celý její bok se prakticky rozpadl. Obludné třísky pršely všemi směry, některé až do výšky bezanového stěžně, a dokonávaly dílo zkázy jako granátové střepiny. Britská fregata zřetelně zavravorala pod přívalem kulí a jednotlivá děla na *Constitution* pokračovala v palbě tak rychle, jak jen je dělostřelci dokázali znovu nabíjet. Především 24liberní děla drtila britskou fregatu. Její hlavní ráhno se utrholo ze závěsů a spadlo na palubu. Vzápětí se zřítíl bezanový stěžně a padl částečně přes palubu. Začal působit jako obří kormidlo a stočil příď bezmocné *Guerriere* proti větru.

„Dobré nebe, ta loď je naše,“ vykřikl kapitán Hull, když to viděl.

Pokoušel se natočit *Constitution* tak, aby mohl nepřítele přes příď postřelovat po celé délce. Ale v rozčilení se svou lodí příliš vyostřil, takže její košovky zachytily vítr z opačné strany a potrhání lanoví, které *Constitution* vlekla vodou za sebou, zapůsobilo jako brzda. Lodi byly tak blízko, že se Američané mohli rukama dotknout bílé a zlaté galionové figury na přídi *Guerriere*. Poručík William S. Bush z oddílu námořní pěchoty vyskočil na brlení.

„Mám na ni jít?“ vykřikl na Hulla, ale vzápětí padl mrtev na palubu. Lodi byly tak blízko, že jeden americký námořník, když netrefil protivníka, mrštil po něm prázdnou pistolí a zasáhl jej do hrudi. Britský kapitán vyskočil na pravobojní přídi na dvojité síťové zábradlí vyplněné stočenými hamaky a otočen obličejem ke svým mužům, pobízel je obnaženým kordem k abordáži. Vzápětí ho zasáhla kulka z americké muškety a zhroutil se na palubu. Poté, než mohly být podniknuty další pokusy o abordáž, lodi se odpojily, přičemž američtí dělostřelci pálili jednu zničující salvu za druhou. Když se *Constitution* vysunula před *Guerriere*, zřítíl se na britské fregatě přední stěžně a vzal s sebou i hlavní stěžně.

Tím byl první souboj fregat ve válce 1812 prakticky u konce. Americká fregata dokázala za 40 minut to, co se protivníkům Británie podařilo za uplynulých 100 let jenom zřídka.

Poté Hull odplul z dostřelu a posádka se dala do oprav lanoví. Když se *Constitution* vrátila, britská fregata stále nesla vlajku a kapitán Hull vyslal

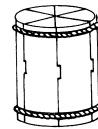
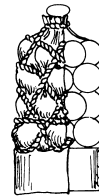
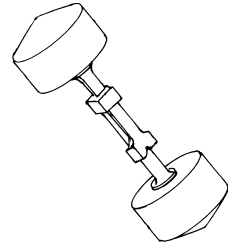
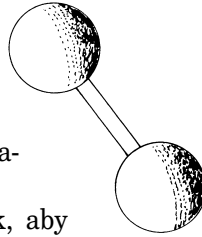
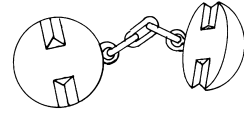

Americká munice za války 1812

poručíka George Reada, aby vyzval Brity ke kapitulaci. Britská vlajka vlála z pahýlu bezanového stěžně a Read se zeptal raněného britského kapitána, zda ji stáhne.

„Ani nevim,“ zamyšleně odpověděl raněný Dacres s obličejem zkriveným bolestí, „náš bezan je pryč, náš přední a hlavní stěžň je pryč. Myslím jenom na to a vy mi říkáte, že bych měl stáhnout vlajku.“

Netrpělivý Read mu nabídl, že se vrátí na svou loď a že bitva může pokračovat. Teprve pak se Dacres podrobil a *Guerriere* vlajku stáhla.

OČITÝ SVĚDEK

Na palubě britské fregaty byl jako zajatec americký obchodní kapitán William Orne. Vylíčil, jak to na její palubě po boji vypadalo:

„Asi kolem půl sedmé večer, poté co palba ustala, jsem šel na palubu a zde spatřil scénu, která se dá jenom těžko popsat. Všechny stěžně *Guerriere* byly ustřeleny a loď se bezvládně válela v moři jako špalek. Mnoho mužů z posádky se zabývalo tím, že házelo přes palubu mrtvoly. Paluby byly pokryté krví a vyhlížely jako jatka. Dělové táhlice nebyly utažené, některá děla byla zcela volná a přejížděla sem a tam. Někteří poddůstojníci a námořníci se po boji dostali k alkoholu a byli zcela opilí. A to, spolu s úpěním raněných, řevem a zmateným pobíháním naplň šílencův mužů, kteří přežili, činilo z celé scény dokonalé peklo.“

Poručík Read poté kapitánu Dacresovi nabídl pomoc amerického chirurga. Angličan ji přijal, ale poznamenal, že doktor musí mít na vlastní lodi práce dost.

„Ale kdepak,“ opáčil Read, „máme jenom sedm raněných a o ty se již dávno postaral.“

Poručík Read nelhal a je těžké najít v britské námořní historii tak jednostrannou porážku. Na *Guerriere* bylo zabito nebo zraněno 101 námořníků z posádky o 302 mužích. Na palubě *Constitution* padlo 7 mužů a dalších 7 bylo raněno z posádky o 456 mužích. Kapitán Dacres se pak o americké péči o jeho raněné vyjádřil velmi uznale a stejně tak i o celkovém chování Američanů k zajatcům. Jelikož britská fregata byla velmi těžce poškozená, rozhodl se kapitán Hull, že ji nebude zachraňovat, ale na místě zapálí. Proto vzal na palubu všechny zajatce a i s nimi se vítězoslavně vrátil 30. srpna 1812 do Bostonu.

Isaac Hull se okamžitě stal národním hrdinou a americká veřejnost šílela radostí nad nečekaným vítězstvím. Kapitán Hull se ale z nabyté slávy netěšil. Zjistil, že mezitím, co byl na moři, zemřel jeho bratr a rodinné záležitosti upadly do nepořádku. Další úder rodinu postihl, když vešlo ve známost, že strýc kapitána Hulla, generál William Hull, vydal Britům bez boje Detroit a čeká ho válečný soud. Aby mohl čelit rodinným potížím, vzdal se Isaac Hull 15. září 1812 na vlastní přání velení a novým kapitánem *Constitution* se stal William Bainbridge.

Souboj mezi loďmi *Constitution* a *Guerriere* dal vzniknout i přezdívce americké fregaty. Její boky se jevily obsluhám děl tak neprůstřelné, že začali lodi s láskou říkat *Old Ironsides*, tedy asi „Starý železný boky“. Legenda o neprůstřelných bocích americké fregaty má racionální jádro v její konstrukci. Joshua Humphreys ji obdařil žebry, která by svou mohutností stačila i lodi o polovinu

větší. Byla vyrobena z virginského dubu a rozmístěna tak hustě u sebe, že mezery mezi nimi čítaly jenom 1,5 palce, tj. 38 mm. Prakticky to znamenalo, že trup lodi přímo vytvářela žebra a obšívka byla navíc. Celková tloušťka boků pak činila od 15 do 20 palců (od 38 do 50 cm) tvrdého dubu, takže fregata měla svého druhu pancíř, který asi dokázal vzdorovat i 18liberním kulím z 20 děl této ráže, která *Guerriere* jako loď 5. třídy nesla na dělové palubě. A zřejmě stejně dobře vzdoroval i 16 dvaatřicetiliberním karonádám, jež měla na horní palubě, o dvou devítiliberkách ani nemluvě. Vážně ohrozit by ji mohla jenom 32liberní děla řadové lodi, ale těm dokázaly americké fregaty snadno utéci.

Neméně dobře si vedly i jiné americké fregaty. Platilo to i pro *United States*, již velel Stephen Decatur, hrdina z Tripolisu. Dne 25. října 1812 se u Madeiry střetl s britskou fregatou *Macedonian*, již velel kapitán John Carden. Jednalo se o zánovní loď třídy „Lively“ s 38 dělů a váze boční salvy 528 liber, kdežto Decatur mohl vypálit jednou boční salvou 864 liber kovu. Americká fregata se na soupeře spustila po větru a zahájila mířenou palbu z dalekonosných dvacetičtyřliberek. Během několika minut přibližování utrpěl *Macedonian* těžké škody. Američané dokázali pálit z těchto těžkých děl tak rychle, že Britové si na počátku bitvy mysleli, že americká loď hoří. Tak často pokrývaly její boky výšlehy z dělových hlavní. Zdařilý výstřel přetrhl zvratičky předního ráhna a *Macedonian* se vymkl kontrole. Decatur toho využil, zaujal příčnou pozici před přídělí britské fregaty a jal se ji ničit těžkými 42liberními karonádami. Po 90 minutách boje ztratil *Macedonian* všechny stěžně a inkasoval 100 ran do trupu. A opět Decatur boj přerušil, aby provedl opravy, a teprve pak se vrátil, aby protivníka dorazil. Kolem poledne kapitán Carden stáhl vlajku, když ztratil více než 100 mužů. Američané měli toliko 7 mrtvých a 5 raněných. Další trpké překvapení zažil kapitán Carden po převozu na *United States*. Když procházel americkou fregatou, zjistil, že mezi její posádkou je hodně britských dezertérů. Nad jednou dělovou střílnou bylo nadepsáno „Nelson“, nad druhou „Victory“.

Decatur věnoval dva týdny, aby kořist zachránil, a 4. prosince přivedl zajatou loď do přístavu Newport na Rhode Islandu, což vyvolalo zasloužené pozdvižení americké veřejnosti. Kořist byla okamžitě zařazena do amerického námořnictva jako USS *Macedonian* a kapitán Decatur se vrátil právě včas, aby jeho poručík Archibald Hamilton stihl velkolepý námořní bál, který 28. prosince 1812 uspořádal ve Washingtonu prezident Madison na počest amerických námořních vítězství. Kromě Isaaka Hulla, který porazil *Guerriere*, byl hvězdou večera i kapitán David Porter, který s lehkou fregatou *Essex* ukořistil 12. srpna 1812 britskou šalupu *Alert* o 18 dělech. Vlajky obou britských lodí visely v tanečním sále a najednou se objevil poručík Hamilton s třetí britskou vlajkou v náručí. Hudba přestala hrát a poručík předal vlajku dobytého *Macedonianu* prezidentově choti Dolley Madisonové. Všichni přítomní začali provolávat slávu a jasot freneticky zesílil, když si první dáma přehodila ukořistěnou vlajku jako šál přes ramena a slavnostně obešla taneční sál.

To byl okamžik triumfu mladého amerického námořnictva. Ale další vítězství měla ještě přijít – avšak také porážky.